

MIKAMI

小型インパイルカメラ[®] + 自動引抜き装置

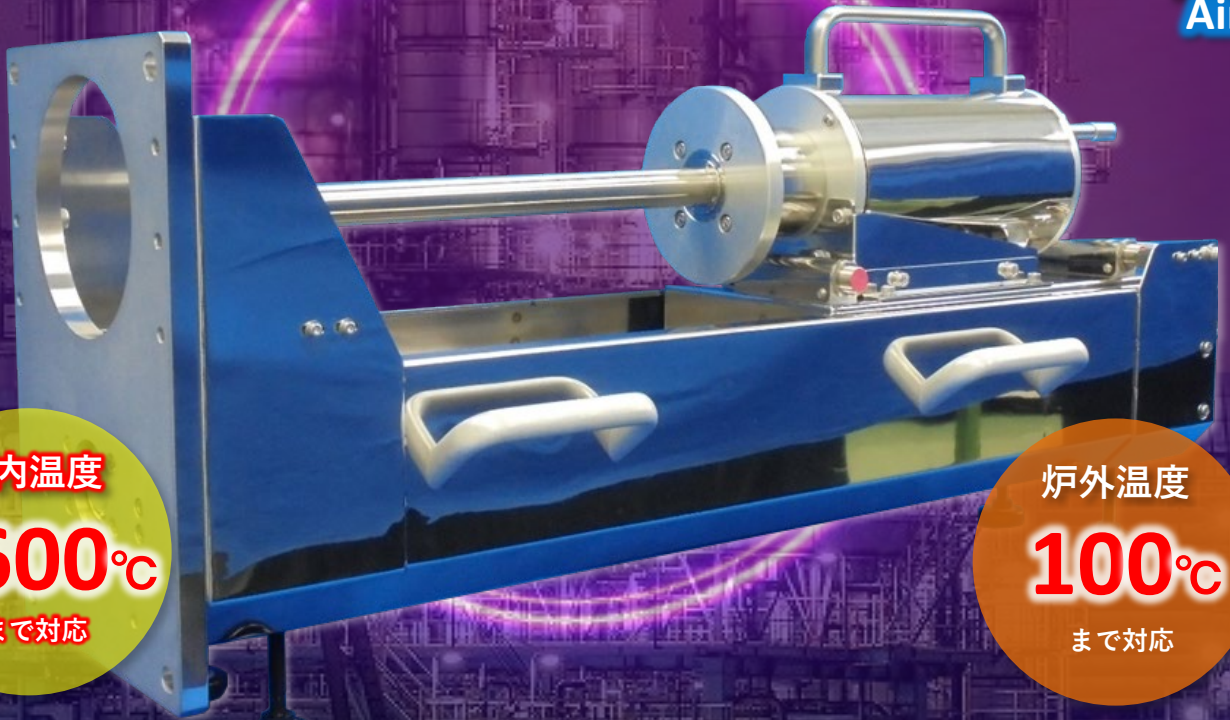

炉内温度
1600°C
まで対応

炉外温度
100°C
まで対応

発電所

製鉄所

清掃工場

プラント

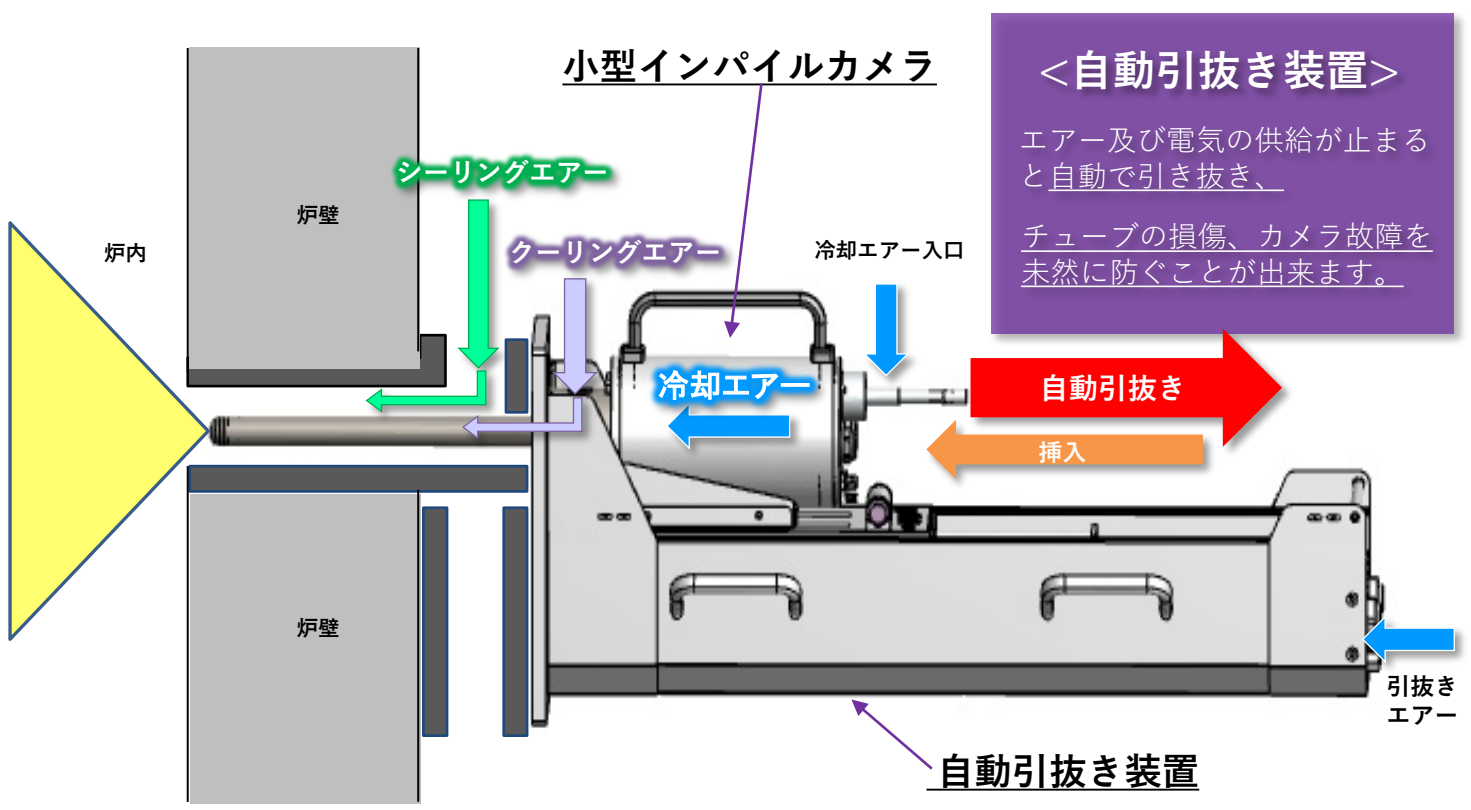

全体構造イメージ

主な特長

- ◆ 自動引抜き装置はエアー及び電気の供給が止まった際に、インパイルカメラを引き出せる構造です。
- ◆ チューブの燃焼、カメラ故障を未然に防ぐことができます。
- ◆ 点検時には炉壁から容易に装置を引き出すことが可能です。
- ◆ 高温環境下(100°C以下)での使用が可能です。

自動引抜き装置仕様

- ◆ 使用温度 : 0°C~+100°C以下
- ◆ 使用湿度 : 95%RH以下
- ◆ 駆動方式 : エアー駆動
- ◆ 装置質量 : 約40kg(引抜き装置部 約28kg)
- ◆ 引抜き時間 : 約10秒(水平設置時)

外形図

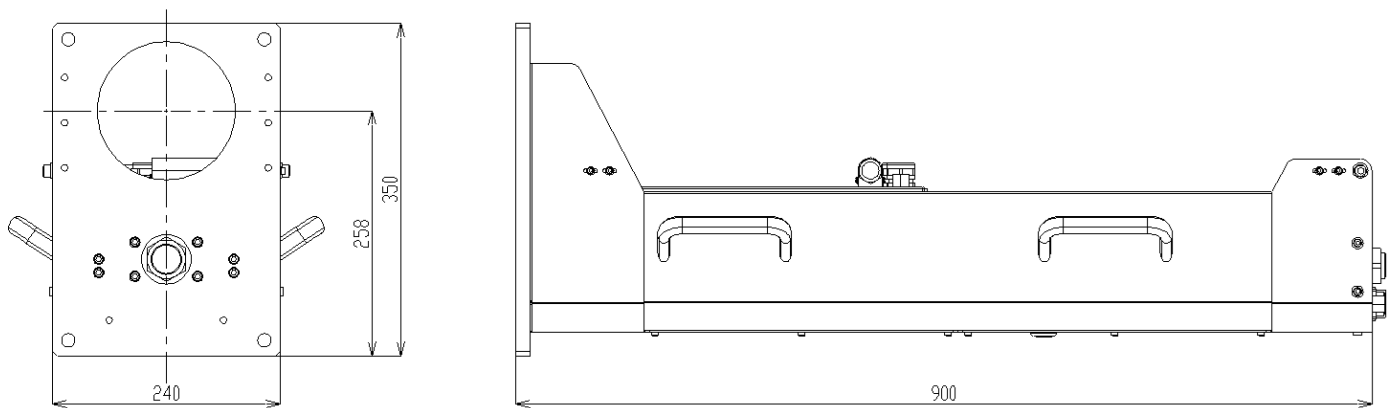

冷却エアー一系統例

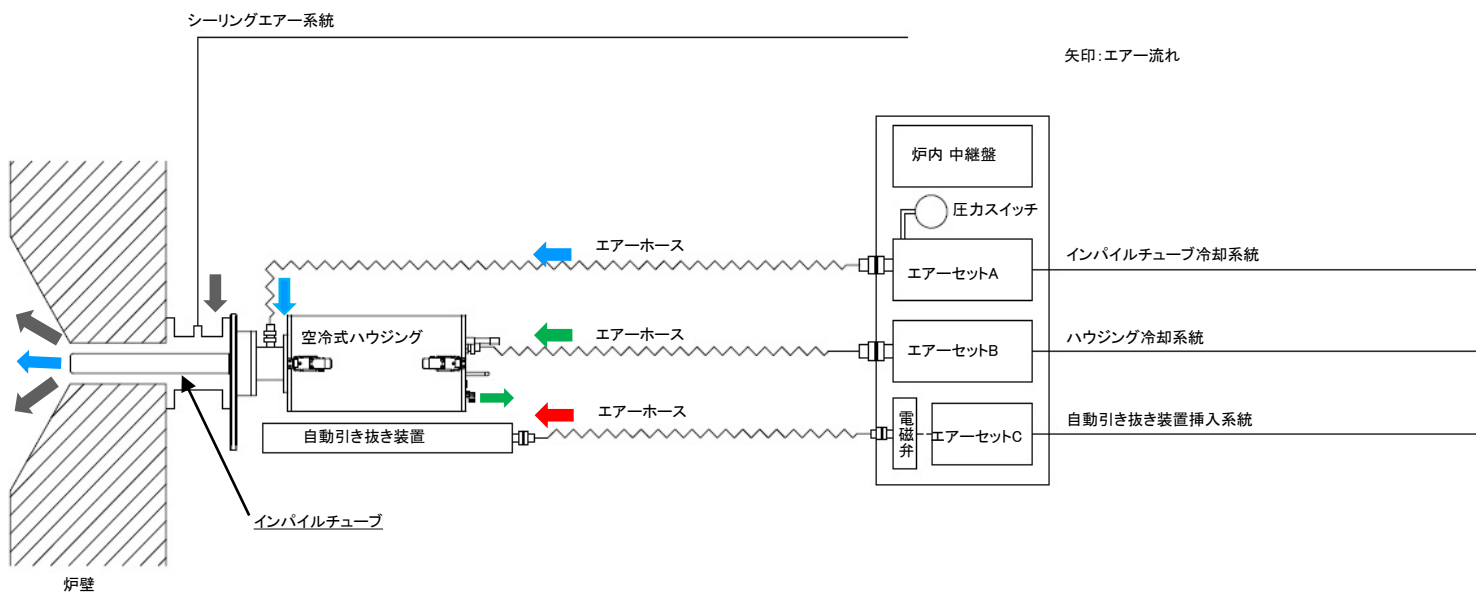

2023年4月現在

株式会社



<http://www.kk-mikami.co.jp>

特機営業部/〒102-8520 東京都千代田区麹町1-10-1
ミカミビル3階
TEL. 03-3230-4511 FAX. 03-3230-3451

西日本支店/〒531-0072 大阪市北区豊崎2-7-9
特機営業課 豊崎いずみビル8階
TEL. 06-6376-1821 FAX. 06-6376-2071